



T 系列

机型选择：
20~1 Bar, 5~50 升/时

- 挂壁式安装，微处理器技术，冲程频率单调功能。
- PP 材质泵体，耐腐蚀，符合 IP65 防护等级。
- 可选模拟量旋钮操作或数字式按键操作机型。
- 标配 PVDF 泵头，具手动排气功能，可换为压克力或自动排气泵头（可用于易产生气泡的液体，如：次氯酸钠、双氧水等）。
- 具有高黏度机型可供选择，最大黏度为 50000cps。
- 区分为手动型及电流/电压/脉冲信号的自动控制机型。
- 可选内置 PH/ORP 参数，泵表一体化的自动侦测控制机型。

功能型号说明

TCO 型 手动冲程频率调整，慢打（1/10 速度）模式。

TCL 型 手动冲程频率调整，慢打（1/10 速度）模式，具药桶液位侦测功能。

TMSPH 型 LCD 显示屏，薄膜按键操作，具药桶液位侦测功能，内置 PH 侦测（PH: 0~14）功能，依据设定值自动比例式控制加药频率（电极另购）。

TMSRH 型 LCD 显示屏，薄膜按键操作，具药桶液位侦测功能，内置 ORP 侦测（ORP: 0~1000mV）功能，依据设定值自动比例式控制加药频率（电极另购）。

TMSMF 型 多功能型计量泵，LCD 显示屏，薄膜按键操作，具药桶液位侦测功能，工作模式有：外部信号控制（脉冲/电流/电压）及其他控制模式（定量/百分比浓度/批量投加）功能。

压力流量型号（流量是依据水在 20°C 及表列压力下所测得）

型号	最大背压 (Bar)	最大流量 (升/时)	泵头型号	冲程次数 (次/分)	吸入管 (mm)	吐出管 (mm)	功率 (w)	净重 (公斤)
20 05	20	5	L	120	4×6	4×6	27	5.7
05 15	5	15	N	120	6×8	6×8	27	5.7
04 20	4	20	N	120	6×8	6×8	27	5.7
03 30	3	30	S	120	8×12	8×10	27	5.7
01 50	1	50	S	120	8×12	8×10	27	5.7
00 100	0	100	T	120	12×18PVC 编织网		27	5.7

S、T 泵头 (mm)

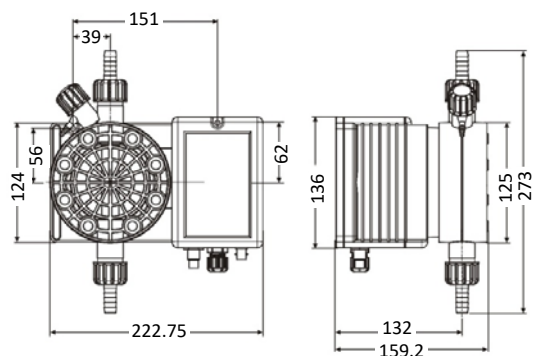

L、N 泵头 (mm)

